

# ELAZIĞ YÖRESİ ERKEN DEMİR ÇAĞI VE MUŞKİLER SORUNU

VELİ SEVİN

Önce Keban ve sonra da Karakaya baraj gölü alanlarında yapılan kurtarma kazıları ile bunlarla ilişkili yüzey araştırmaları, son 20 yılda Elazığ yöresini Anadolu'nun arkeolojik yönden en iyi araştırılmış bölgesi durumuna getirmiş; önceden son derecede sınırlı bilgilere sahip olduğumuz bu yöre hakkında bildiklerimiz bugün birçok konuda doyurucu boyutlara ulaşmıştır. Son olarak 1985-1987 yılları arasında bizim, özellikle baraj gölü alanları dışında gerçekleştirdiğimiz yüzey taramalarıyla eksik kalmış kimi halkalar da tamamlanarak, bölgenin arkeolojik sıradüzeninin tümelenmesi hemen hemen sağlanmıştır<sup>1</sup>. Bütün bunlara karşın bölge tarihinin de eksiksiz olarak öğrenildiği söylenemez. Sözgelimi, aşağıda değinilecek olan, Erken Demir Çağı'nın yörede nasıl ve hangi nedenlerle başladığı gibi sorunların çözümleri hala bulunabilmiş değildir.

Hitit imparatoru I. Şuppiluliuma'ya ilişkin yazılı belgelerde bir krallık olarak beliren, IV. Tudhalia zamanında ise tümüyle Hitit İmparatorluğu'na bağlanan ve *İşuwa* denen bu yörede 2. binyılda Huri kökenli bir halkın oturduğu iyi bir biçimde bilinmektedir<sup>2</sup>.

Altınova'da Tepecik 2a-2b<sup>3</sup>, Norşuntepe III<sup>4</sup>, Korucutepe J<sup>5</sup>, Malatya yöresinde Arslantepe III<sup>6</sup>, Pirod IV<sup>7</sup> ve İmikuşağı 8.-7. ya-

<sup>1</sup> Yüzey araştırmalarımız büyük çapta O.D.T.Ü. Tarihi Eserleri Kurtarma ve Değerlendirme Araştırma Merkezi, Türk Tarih Kurumu ve İstanbul Üniversitesi Edebiyat Fakültesi'nin maddi katkılarıyla gerçekleştirilmiştir. İlgili kurum yetkililerine teşekkürü bir borç bilirim.

<sup>2</sup> Geniş bilgi için bk. Klengel 66 vdd.; Güterbock a 135 vdd.; Güterbock b 127 vdd.

<sup>3</sup> Esin<sup>a</sup>, lev. 8/1-2; Esin<sup>b</sup> 109 vdd., lev. 92/T. 69-1449.

<sup>4</sup> Hauptmann<sup>a</sup> 72 vd., lev. 56/1-6, 57/2-3; Hauptmann<sup>b</sup> 34 vd., Abb. 4; Hauptmann<sup>c</sup> 91 vdd.; Hauptmann<sup>d</sup> 73.

<sup>5</sup> Van Loon - Buccelati 84, şekil 8; Griffin 74 vdd., pl. 18-24.

<sup>6</sup> Pecorella 8 vdd., 35 vdd., fig. 7-10.

<sup>7</sup> Karaca<sup>a</sup> 71 vd., res. 11; Karaca<sup>b</sup> 106.

pı katlarından <sup>8</sup> sağlanan veriler, Hitit İmparatorluk Çağı ya da bir başka deyişle Son Tunç II döneminde bölge kültürünün pek çok yönüyle Hititlileştiğini göstermektedir. Örneğin bu dönemin bölge seramiğini, gerek teknik ve gerekse biçim açısından Orta ve Güney Anadolu'nun büyük Hitit merkezlerinde bulunanlardan ayırdetmek hemen hemen olanaksızdır (Res. 1/1-9).

Buna karşılık Hitit İmparatorluk Çağı ile çağdaş merkezlerin hemen tümünde, söz konusu iskan yerlerinin yıkılışını izleyen yıllarda, eğer ıssızlaşmamışsa, farklı özellikleriyle dikkati çeken yeni kültür elemanlarının ortaya çıktığına tanık olunur. Bunlardan en belirginini ise, 2. binyılın erken dönemlerinde bölgede hiç görülmeyen yeni bir seramik türünün yaygın bir biçimde kullanıma girmiş oluşudur. Eskinin çok hızlı dönen çarkının aksine, hemen daima elde ya da çok ağır dönen bir çarkta yapılmış, çoğu kez koyu kırmızı ya da kahverenginde kalın bir astarla kaplanmış ve iyi açkılanmış olan bu seramiklerin en belirgin özelliği, keskin profilli çanaklar ve çömleklerin ağız kenarlarından boyun ya da omuzlarına değin uzanan kesimlerinin yatay yivlerle bezenmiş oluşudur (Res. 2-6). Bölgede ilk kez karşılaşılan ve kimi değişimlere uğrayarak İ.Ö. 8. yüzyılın içlerine dek kullanılacak olan <sup>9</sup> bu türde seramiği, yukarıda sözünü ettiğimiz, Hitit İmparatorluk Çağı'nın çok hızlı dönen bir çarkta biçimlendirilmiş ve ince astarlı kaplarıyla teknik ve biçim açısından kıyaslamaya olanak yoktur. Fırat ırmağının batı kıyısından uzaklaştıkça giderek azalan ve Orta Anadolu'ya tümüyle yabancı olan bu türün Elazığ bölgesinde yoğun olarak kullanıldığı anlaşılmaktadır.

Korucutepe K <sup>10</sup>, Norşuntepe II <sup>11</sup>, Tepecik 1c ve belki de 2a <sup>12</sup>, Elazığ/Değirmentepe <sup>13</sup>, biraz daha geç evreye ait olmakla birlikte

<sup>8</sup> Sevin <sup>b</sup> 94 vd., res. 4; Sevin - Köroğlu 167 vd.

<sup>9</sup> Elazığ-Bingöl yöresindeki Urartu merkezlerinde bulunmuş bu türde seramik için bk. Sevin <sup>c</sup> 285 vd., res. 14/1-4, 21-25; Sevin <sup>d</sup> 5 vdd., res. 45.

<sup>10</sup> Winn 155 vdd., pl. 51-59.

<sup>11</sup> Hauptmann <sup>b</sup> 54 vdd., Abb. 16-19.

<sup>12</sup> Esin <sup>a</sup> 153, lev. 7/9. Tepecik Erken Demir Çağ seramiklerini bizzat görme olanak tanıyan Prof. Dr. Ufuk Esin ve Dr. Savaş Harmankaya'ya teşekkürü zevkli bir görev sayarım.

<sup>13</sup> Duru 39 vdd., lev. 61-63.

Köşkerbaba IV<sup>14</sup>, İmikuşağı 6. yapı katı (Res. 2/1-9)<sup>15</sup> gibi kazılmış höyüklerin yanında, Elazığ'ın 13 km. kadar güneybatısında, Hankendi yakınındaki Dilektepe Höyüğü (Res. 3/1-14) bu türde seramiğin en iyi biçimde temsil olunduğu merkezler arasındadır; Altınova'da Könk/Yenikapı (Res. 4/1-4), Vertetil/Yazıkonak (Res. 4/5-6) ve Tülintepe (Res. 4/7)<sup>16</sup>; Elazığ yakınında Tadım (Res. 5/1), Hinsor/Örençay (Res. 5/2-6)<sup>17</sup>, Tilenzit/Uçankuş (Res. 5/7-9), Çuhadar (Res. 6/1-4); Kovancılar ilçesi yakınındaki Çınaz I (Res. 6/5) ile Karakaya baraj gölü alanındaki Maltepe<sup>18</sup>, Kırasa Tepesi<sup>19</sup>, Girik Tepesi<sup>20</sup>, Kale III<sup>21</sup> ve Kale II<sup>22</sup> Erken Demir Çağı türünde seramik veren merkezleri oluştururlar. Ancak Karakaya baraj gölü alanındaki son saydığımız beş merkezin Orta Demir Çağı'na ait olması olasılığını da göz önünde bulundurmak gerekir. Çünkü bu merkezlerde bulunan türde yivli çömleklere, İ.Ö. 8. yüzyılın ortalarında kurulduğu anlaşılan Habibuşağı Urartu karakolunda da rastlanmaktadır (Res. 6/6-13)<sup>23</sup>.

Elazığ-Malatya yöresinde Son Tunç II türü seramik bulunan merkezleri Tepecik 2a-2b, Norşuntepe III, Korucutepe J, İmikuşağı 8-7, Arslantepe IV-III, Pirot IV ve bizzat yaptığımız yüzey taramalarına göre, Yarımtepe<sup>24</sup>, Tilenzit, Vertetil ve Çınaz I höyükleri oluşturmaktadır<sup>25</sup>.

Bu karşılaştırmadan anlaşılacağı üzere, Elazığ-Malatya yöresinde Erken Demir Çağ malzemesi veren höyüklerin sayısı, kuşku

<sup>14</sup> Bilgi, res. 147/1.

<sup>15</sup> Sevin a 139 vd., res. 7.

<sup>16</sup> Tülintepe örneği, 1956 yılında Prof Dr. Afif Erzen'in yüzey toplamasında, höyüğün yıkımından önce ele geçirilmiştir.

<sup>17</sup> Ayrıca bk. Russel a, fig. 18/282. 10.

<sup>18</sup> Özdoğan, lev. 70/2.

<sup>19</sup> Özdoğan, lev. 73/1.

<sup>20</sup> Özdoğan, lev. 73/3.

<sup>21</sup> Özdoğan, lev. 73/4.

<sup>22</sup> Özdoğan, lev. 74/4.

<sup>23</sup> Habibuşağı örnekleri 1980-1981 yıllarındaki gezilerimiz sırasında kayalığın doruğunda ele geçirilmiştir.

<sup>24</sup> Özdoğan 34.

<sup>25</sup> Geniş bilgi için bk. G. Umurtak, *Hittit İmparatorluk Çağında İsuva Ülkesi Çanak Çömleği Üzerine Bir Araştırma* (İstanbul 1988), yayınlanmamış doktora tezi, 19 vdd.

olanlar bir yana bırakılsa bile, Son Tunç II malzemesi verenlere kıyasla % 50 oranında bir artış göstermektedir (Res. 7). Bu durum Erken Demir Çağı'nda nüfusun da artmış olabileceği yolunda bir kanıt olarak değerlendirilebilir.

Bu yeni ve öncüsüz gelişim ile olası nüfus artışının nedenleri konusunda ayrıntılı bir değerlendirmeye gidilmiş değildir. Yalnızca C.A. Burney<sup>26</sup> bu yeni kültürün *Muşkiler* ile ilişkili olabileceğine işaret etmekle yetinmiştir. Çünkü Assur kralı I. Tukulti-apil-Eşarra (İ. Ö. 1114-1076), Güneydoğu Toroslar'ın güneyindeki Kadmuğu bölgesinde yaptığı bir savaşta, 50 yıldan beri *Alzi*'de oturan *Muşkiler*'i yenilgiye uğrattığını yazmaktadır<sup>27</sup> ki, *Alzi*'nin Elazığ yöresiyle eşitliği ve hatta İşua ya da İşua bölgesinin bir birimi olduğu yolunda fazla bir kuşkuyla yer yoktur<sup>28</sup>. Bu belgeden, 2. binyılın son yüzyılına doğru Elazığ yöresinde *Muşki* adını taşıyan bir halkın oturduğu anlaşılmaktadır.

Görülüyor ki, hem yazılı belgeler ve hem de arkeolojik bulgular, söz konusu tarihlerde Elazığ yöresinin bölgeye yabancı bir halkın göçlerine sahne olduğuna işaret etmektedirler.

2. binyılın son yüzyılına doğru Elazığ yöresinde kültür değişimi ve nüfus artışlarına neden olan gelişimler bölgeye yapılan göçlerle açıklanacak olursa bu, akla hemen yeni göçmenlerin nereden gelmiş olduğu sorusunu da beraberinde getirecektir. Ancak bu sorunun çözümüne yarayacak doyurucu malzemeye sahip olduğumuz da söylenebilir. Biz burada genel ya da daha yandaş bulmuş inanışın aksine, İ. Ö. 8. yüzyılın ikinci yarısına ilişkin Assur yazılı belgelerinde karışımıza çıkan *Muşkulu Mita*'nın Phryg kralı *Midas* ile eşitliği görüşünden yola çıkarak, bu halkın, İ. Ö. 1200 yıllarındaki büyük göçler sırasında, tüm öteki Thrak kabileleri gibi, Boğazlar üzerinden Anadolu'ya girip, Doğu ve Güneydoğu Anadolu'ya değin uzanmış olabilecekleri savını ileri sürecek değiliz<sup>29</sup>. Çünkü Erken Demir Çağı'nda Elazığ yöresinde yoğun olarak beliren yeni seramik geleneğinin batı

<sup>26</sup> Burney 166.; Burney-Lang 98.

<sup>27</sup> Grayson §, 12. (t 62).

<sup>28</sup> Geniş bilgi için bk. Russel<sup>b</sup> 180 vdd.

<sup>29</sup> Krş. Akurgal 24, 111 vdd. *Muşkiler* hakkında çeşitli görüşler için bk. Barnett 420 vdd.; Nizette-Godfroid 500 vdd.

dünyası ile hiçbir ilişkisi olmadığı açıktır<sup>30</sup>. Buna karşılık bu türde seramik Transkafkasya'da, ünlü Urartu merkezi Karmir-Blur'un Urartu öncesi tabakasında bol miktarda bulunmuş<sup>31</sup>, Transkafkasya'daki Şeytandağ<sup>32</sup> ile Doğu Gürcistan'daki 2. binyılın ikinci yarısı ve 1. binyılın başlarına tarihlenen kimi merkezlerde<sup>33</sup> ve Erzurum yöresindeki Güzelova<sup>34</sup> ile Pulur'da<sup>35</sup> ele geçmiştir. Aynı şekilde Kuzeybatı İran'da, Urmiye Gölü'nün güney kıyısındaki Geoy Tepe'nin A katında<sup>36</sup> ve son olarak da Van Gölü'nün güneydoğu kıyısı üzerindeki Dilkaya Höyüğü nekropolünde saptanmıştır<sup>37</sup>. Hatta son olarak Toros Dağları'nın güneyinde, Adıyaman yakınlarındaki Tille Höyüğü'nde de yivli seramiğin varlığı belirlenmiştir<sup>38</sup>.

Anlaşılabileceği üzere, bu türde seramiğin kullanım alanı kuzeyde Erzurum çevresi ve Transkafkasya, güneyde Urmiye Gölü'nün batı kıyıları ve Adıyaman yöresi, batıda Fırat ırmağı ile sınırlı kalmaktadır. Ancak en yoğun olarak bulunduğu yer yine Elazığ ve çevresidir<sup>39</sup>.

Bilindiği gibi İ. Ö. 1350-1300 yıllarına doğru Kuzeybatı İran, Kafkasya'dan, Hazar Denizi'nin batı kıyıları boyunca gelen Hint-Avrupalı halkların büyük bir göçüne sahne olmuştur<sup>40</sup>. İran'ın 2. binyıl kültürlerine son veren ve yeni bir takım kültür öğelerinin ortaya çıkmasına neden olan bu Erken Demir Çağ göçlerinin Doğu Anadolu'yu da etkilemiş olması hiç de olanaksız değildir. Nitekim bu göç-

<sup>30</sup> Gordion'un erken Phryg tabakasındaki, İ.Ö. 12.-11. yüzyıllara tarihlenen, Troya VIIb2 ve Balkan kökenli, el yapımı, koyu yüzlü seramikler için bk. Devries 6 vd., lev. I/1-2.; Sams 9 vd., fig. 1

<sup>31</sup> Sorokin 149 vdd., res. 2/1-3.

<sup>32</sup> Morgan, Pl. IV/1-3.

<sup>33</sup> Pizchelauri 42 vdd., Abb. 40, 66 vdd., Abb. 61/2-3, 9, 89 vd., Abb. 62/5, 10.

<sup>34</sup> Koşay - Vary<sup>b</sup>, lev. XLI/G. 330; XXXV orta sırada sağdaki.

<sup>35</sup> Koşay - Vary<sup>a</sup>, lev. XXXI/P. 3.

<sup>36</sup> Burton Brown, fig. 36/643, 915; 39/23.

<sup>37</sup> Çilingiroğlu<sup>a</sup> 234, res. 19.

<sup>38</sup> French 206, res. 4. Dr. D. French, 1989 yılı kazılarının sonuçlarına dayanarak, bu tür seramiklerin Tille'de Erken Demir Çağı'ndan sonraki Geç Hitit döneminde ortaya çıktığını mektupla bildirmiştir. Kendilerine bir borç bilirim.

<sup>39</sup> Van Müzesi depolarına satın alma yoluyla girmiş, Ağrı ve Patnos kökenli olduğu bildirilen pek çok yivli seramik bulunmaktadır.

<sup>40</sup> Bu konuda geniş bilgi için bk. Young 11 vd.; Dyson 686 vdd. Krş. Medvedskaya 1 vdd.

ler sonucunda ortaya çıkan ve Kuzeybatı İran Erken Demir Çağı için tipik olan bir tür gri seramiğin, az sayıda da olsa, Muş Ovası höyüklerinde bulunduğu ileri sürülmüş<sup>41</sup>, 1974 yılında Ağrı ilinin Doğu Beyazıt ilçesi yakınındaki Kertenkele Kalesi'nde (eski Gumgumok) yapılan bir dönemlik kurtarma kazısında gri seramiğe oda-mezarlarda rastlanmıştır<sup>42</sup>. Bu verilerden yola çıkarak, 2. binyılın son yüzyılları içinde bir yandan, büyük çaplı olarak Kuzeybatı İran, öte yandan da, daha küçük çaplı olmak üzere Doğu Anadolu'yu etkisi altına alan Hint-Avrupa kökenli bir göç hareketinin varlığı kabul edilebilir<sup>43</sup>. İşte Assur kralı I. Tukulti-apil-Eşarra'nın İ. Ö. 12. yüzyılın ortalarından beri Alzi'de oturduklarını bildirdiği Muşkiler'in de Elazığ yöresine bu göçler sırasında, ayrı bir kol halinde kuzeyden indikleri düşünülebilir<sup>44</sup>. Çünkü yukarıda da değinmiş olduğumuz gibi, bir devlet olarak tarih sahnesine çıkışları İ. Ö. 8. yüzyılın başlarından daha öteye gidemeyen Phrygler'i, İ. Ö. 12. yüzyılda Elazığ, İ. Ö. 9. yüzyılın başlarında da Yukarı Dicle bölgesinde<sup>45</sup> karşımıza çıkan Muşkilerle eşit gösterebilecek inandırıcı hiçbir kanıtı sahip değiliz. Buna karşılık, Assur belgelerine göre İ. Ö. 8. yüzyılın ikinci yarısında batıda Tabal ülkesi civarı ve Que bölgesinin kuzeyinde ortaya çıkan Mita önderliğindeki Muşkiler'i,<sup>46</sup> bir yandan Urartu, öte yandan da Assur baskısıyla batıya doğru göç etmiş ve bu yeni yöre kültürünü özümsemiş bir gurup Doğu Muşkili olarak benimsemek akla daha yatkın görünmektedir.

<sup>41</sup> Burney Lang 116.

<sup>42</sup> Bozkurtlar 45 vd.

<sup>43</sup> Korucutepe'de 2. binyıl bullalarının bulunduğu tabakadan (0 21) alınmış karbon örnekleri İ.Ö. 1162±57 ve 1108 63; 2. binyılın sonu ve 1. binyılın başına ait tabakalardan (H 17 - H 18) alınmış karbon örnekleri de İ.Ö. 1159±71 tarihlerini vermiştir : Bk. van Loon 55 not 24 ve 56 not 26.

<sup>44</sup> Benzer görüşler için bk. Mellink 317 vdd.; Çilingiroğlu<sup>b</sup> 109.

<sup>45</sup> Grayson§ 476. (r. 33); 547. (ı 69).

<sup>46</sup> Luckenbill § 8, 16, 18, 42-43 ve *passim*; Saggs, No. XXXIX; ayrıca bk. Merriggi 52 vdd.; Postgate 21 vd.

## KATALOG\*

### Resim 1

1. Açık kırmızımsı kahverengi (2.5YR 6/4) hamurlu, ince kum katkılı, içi çok açık kahverengi (10YR 8/3), dışı hamurunun renginde astarlı. İyi pişirilmiş.
2. Çok uçuk kahverengi (10YR 8/4) hamurlu, ince kum katkılı, hamurunun renginde astarlı. Orta pişirilmiş.
3. Pembe (7.5YR 7/4) hamurlu, ince kum katkılı, hamurunun renginde astarlı. İyi pişirilmiş.
4. Kırmızımsı sarı (7.5YR 7/6) hamurlu, orta kum katkılı, hamurunun renginde astarlı. İyi pişirilmiş.
5. Çok uçuk kahverengi (10YR 8/3) hamurlu, ince kum katkılı, hamurunun renginde astarlı. İyi pişirilmiş.
6. Çok uçuk kahverengi (10YR 8/3) hamurlu, ince kum katkılı, hamurunun renginde astarlı. İyi pişirilmiş.
7. Kahverengi (7.5YR 4/6) hamurlu, orta kum katkılı, içi ve dışı açık kırmızımsı kahverengi (2.5YR 6/4) astarlı. İyi pişirilmiş.
8. Kırmızı (10R 5/6) hamurlu, ince kum katkılı. Orta pişirilmiş.
9. Pembe (7.5YR 7/4) hamurlu, orta kum katkılı, hamurunun renginde astarlı. İyi pişirilmiş.

### Resim 2

1. Kırmızımsı kahverengi (2.5YR 4/4) hamurlu, kaba kum katkılı, hamurunun renginde astarlı, açkılı. Kötü pişirilmiş.
2. Açık kırmızımsı kahverengi (2.5YR 6/4) hamurlu, kaba kum katkılı, hamurunun renginde astarlı ve açkılı. Kötü pişirilmiş.

\* "İnce" kum katkı, kum içindeki tanelerin 1 mm. çapından daha küçük olduğu durumlarda; "orta" kum katkı, kum içindeki tanelerin 1-2 mm. olduğu durumlarda; "kaba" kum katkiysa tanelerin çaplarının 2 mm.'den daha büyük olduğu durumlarda kullanılmıştır. Kap çeperinin iç ve dış yüzleri kiremidi, ortası siyahsa "orta pişirilmiş"; çeper tümüyle kiremidi renkteyse "iyi pişirilmiş"; çeper tümüyle siyahsa "kötü pişirilmiş" terimleri kullanılmıştır. Tüm örnekler çark yapımıdır. Renkler için *Munsell Soil Color Charts* (Baltimore 1975) kataloğu kullanılmıştır.

3. Soluk kırmızı (10R 5/4) hamurlu, orta kum katkı, hamurunun renginde astarlı ve açkılı. Orta pişirilmiş.
4. Soluk kırmızı (10R 5/4) hamurlu, orta kum katkı, hamurunun renginde astarlı ve açkılı. Kötü pişirilmiş.
5. Kahverengi (7.5YR 5/4) hamurlu, orta kum katkı, hamurunun renginde astarlı ve açkılı. Orta pişirilmiş.
6. Pembe (7.5YR 8/4) hamurlu, orta kum katkı, içi ve dışı açık kırmızimsı kahverengi (2.5YR 6/4) astarlı ve açkılı. Orta pişirilmiş.
7. Kırmızı (10R 5/6) hamurlu, orta kum katkı, içi ve dışı hamurunun renginde astarlı ve açkılı. Orta pişirilmiş.
8. Koyu kahverengi (7.5YR 4/6) hamurlu, ince kum katkı, hamurunun renginde astarlı ve açkılı. İyi pişirilmiş.
9. Pembe (7.5YR 8/4) hamurlu, ince kum katkı, içi ve dışı beyaz (2.5Y 8/2) astarlı ve açkılı. İyi pişirilmiş.

## Resim 3

1. Pempe (7.5YR 7/4) hamurlu, orta kum katkı, hamurunun renginde astarlı, dışı açkılı. İyi pişirilmiş.
2. Uçuk kırmızı (10R 4/4) hamurlu, orta kum katkı, hamurunun renginde astarlı ve açkılı. Kötü pişirilmiş.
3. Kırmızimsı kahverengi (2.5YR 4/4) hamurlu, hamurunun renginde astarlı ve açkılı. İyi pişirilmiş.
4. Koyu kahverengi (7.5YR 4/6) hamurlu, ince kum katkı, hamurunun renginde astarlı ve açkılı. Orta pişirilmiş.
5. Açık kırmızı (10R 6/6) hamurlu, orta kum katkı, hamurunun renginde astarlı ve açkılı. Orta pişirilmiş.
6. Koyu kahverengi (7.5YR 4/6) hamurlu, orta kum katkı, hamurunun renginde astarlı ve açkılı. İyi pişirilmiş.
7. Uçuk kırmızı (10R 5/4) hamurlu, orta kum katkı, hamurunun renginde astarlı ve açkılı. İyi pişirilmiş.
8. Kırmızimsı kahverengi (2.5YR 4/4) hamurlu, orta kum katkı, hamurunun renginde astarlı ve açkılı. İyi pişirilmiş.
9. Açık kırmızı (10R 6/6) hamurlu, orta kum katkı, hamurunun renginde astarlı ve açkılı. Orta pişirilmiş.
10. Koyu kahverengi (7.5YR 4/6) hamurlu, orta kum katkı, dışı hamurunun renginde, içi pembe (7.5YR 8/4) astarlı. Kötü pişirilmiş.



11. Kırmızımsı kahverengi (2.5YR 4/4) hamurlu, orta kum katkı, hamurunun renginde astarlı ve açık. Kötü pişirilmiş.
12. Açık kırmızımsı kahverengi (2.5YR 6/4) hamurlu, orta kum katkı, hamurunun renginde astarlı ve açık.
13. Koyu kahverengi (7.5YR 4/6) hamurlu, orta kum katkı, hamurunun renginde astarlı. Orta pişirilmiş.
14. Uçuk sarı (2.5Y 7/4) hamurlu, orta kum katkı, hamurunun renginde astarlı. Kötü pişirilmiş.

#### Resim 4

1. Açık kırmızımsı kahverengi (5YR 6/4) hamurlu, orta kum katkı, hamurunun renginde astarlı ve açık. Orta pişirilmiş.
2. Uçuk kırmızı (10R 5/4) hamurlu, orta kum katkı, hamurunun renginde astarlı ve açık. İyi pişirilmiş.
3. Uçuk kırmızı (10R 5/4) hamurlu, orta kum katkı, hamurunun renginde astarlı, dışı açık. İyi pişirilmiş.
4. Kırmızı (10R 5/6) hamurlu, orta kum katkı, hamurunun renginde astarlı ve açık. Orta pişirilmiş.
5. Açık kırmızımsı kahverengi (5YR 6/4) hamurlu, kaba kum katkı, hamurunun renginde astarlı. Kötü pişirilmiş.
6. Açık kırmızı (10R 6/6) hamurlu, samanlı orta kum katkı, hamurunun renginde astarlı. Kötü pişirilmiş.
7. Soluk kırmızı (10R 5/4) hamurlu, orta kum katkı, içi ve dışı hamurunun renginde astarlı ve açık. İyi pişirilmiş.

#### Resim 5

1. Kırmızımsı kahverengi (5YR 4/4) hamurlu, orta kum katkı, hamurunun renginde astarlı ve açık. Orta pişirilmiş.
2. Pembe (7.5YR 7/4) hamurlu, ince kum katkı, hamurunun renginde astarlı ve açık. İyi pişirilmiş.
3. Kırmızımsı kahverengi (5YR 4/4) hamurlu, samanlı ince kum katkı, açık kırmızı (10R 6/6) astarlı, dışı açık. Kötü pişirilmiş.
4. Açık kırmızı (10R 6/8) hamurlu, orta kum katkı, hamurunun renginde astarlı ve açık. İyi pişirilmiş.
5. Kırmızımsı kahverengi (5YR 4/4) hamurlu, kaba kum katkı, hamurunun renginde astarlı, içi ve dışı açık. İyi pişirilmiş.

6. Açık sarımsı kahverengi (10YR 6/4) hamurlu, ince kum katkı, hamurunun renginde astarlı ve açkılı. İyi pişirilmiş.
7. Kırmızımsı kahverengi (5YR 4/4) hamurlu, orta kum katkı, hamurunun renginde astarlı ve açkılı. Kötü pişirilmiş.
8. Pembe (7.5YR 8/4) hamurlu, ince kum katkı, hamurunun renginde astarlı. İyi pişirilmiş.
9. Açık kırmızı (10R 6/6) hamurlu, ince kum katkı, hamurunun renginde astarlı ve açkılı. Kötü pişirilmiş.

#### Resim 6

1. Açık kırmızımsı kahverengi (5YR 6/4) hamurlu, orta kum katkı, hamurunun renginde astarlı, içi açkılı. İyi pişirilmiş.
2. Açık kırmızı (10R 6/6) hamurlu, orta kum katkı, hamurunun renginde astarlı ve açkılı. İyi pişirilmiş.
3. Açık kırmızı (10R 6/6) hamurlu, ince kum katkı, hamurunun renginde astarlı ve açkılı. İyi pişirilmiş.
4. Kırmızımsı kahverengi (5YR 4/4) hamurlu, kaba kum katkı, hamurunun renginde astarlı ve açkılı. Kötü pişirilmiş.
5. Uçuk sarı (5Y 7/4) hamurlu, ince kum katkı, hamurunun renginde astarlı, dışı açkılı. Orta pişirilmiş.
6. Soluk kırmızı (10R 5/4) hamurlu, kaba kum katkı, hamurunun renginde astarlı, dışı açkılı. İyi pişirilmiş.
7. Soluk kırmızı (10R 4/4) hamurlu, orta kum katkı, hamurunun renginde astarlı ve açkılı. Orta pişirilmiş.
8. Açık kırmızımsı kahverengi (2.5YR 6/4) hamurlu, kaba kum katkı, hamurunun renginde astarlı ve açkılı. Kötü pişirilmiş.
9. Soluk kırmızı (10R 4/4) hamurlu, orta kum katkı, dışı hamurunun renginde, içi siyah (5Y 2.5/2) astarlı. İyi pişirilmiş.
10. Açık kırmızımsı kahverengi (2.5YR 6/4) hamurlu, kaba kum katkı, hamurunun renginde astarlı ve açkılı. Orta pişirilmiş.
11. Açık kırmızımsı kahverengi (2.5YR 6/4) hamurlu, orta kum katkı, hamurunun renginde astarlı ve açkılı. Kötü pişirilmiş.
12. Soluk kırmızı (10R 5/4) hamurlu, orta kum katkı, hamurunun renginde astarlı ve açkılı. Kötü pişirilmiş.
13. Soluk kırmızı (10R 4/4) hamurlu, samanlı, orta kum katkı, hamurunun renginde astarlı ve açkılı. Orta pişirilmiş.

## BİBLİYOGRAFYA VE KISALTMALAR

### Akurgal

AKURGAL, E., *Phrygische Kunst* (Ankara 1955).

### Barnett

BARNETT, R.D., "Phrygia and the Peoples of Anatolia in the Iron Age", *The Cambridge Ancient History* II/2, 1975, 417-442.

### Bilgi

BİLGİ, Ö., "Köşkerbaba Höyük Kazısı, 1979", *Aşağı Fırat Projesi 1978-1979 Çalışmaları* (Ankara 1987), 217-231.

### Bozkurtlar

BOZKURLAR, C., "Kertenkele Kayalığı Fortress and Necropolis, 1974-75", *Anatolian Studies* XXVI, 1976, 45-47.

### Burney

BURNEY, C.A., "Aspects of the Excavations in the Altınova, Elazığ", *Anatolian Studies* XXX, 1980, 157-167.

### Burney-Lang

BURNEY, C.A., - LANG, D.M., *The Peoples of the Hills: Ancient Ararat and Caucasus* (London 1971).

### Burton Brown

BURTON BROWN, T., *Excavations in Azerbaijan, 1948* (London 1951).

### Çilingiroğlu<sup>a</sup>

ÇİLİNGİROĞLU, A., "Van-Dilkaya Höyüğü Kazısı", *IX. Kazı Sonuçları Toplantısı I* (Ankara 1987), 229-247.

### Çilingiroğlu<sup>b</sup>

———, "Van Gölü Havzasında Demir Çağların Başlangıcının Tarihi", *Anadolu Demir Çağları*, ed. A. Çilingiroğlu (İzmir 1987), 108-115.

### DeVries

DEVRIES, K., "Phrygian Gordion before Midas", *Anadolu Demir Çağları*, ed. A. Çilingiroğlu (İzmir 1987), 6-11.

### Duru

DURU, R., *Keban Projesi Değirmentepe Kazısı 1973* (Ankara 1979).

### Dyson

DYSON, R.H.Jr., "The Archaeological Evidence of the Second Millennium B.C. on the Persian Plateau", *The Cambridge Ancient History* II/1, 1973, 686-715

### Esin<sup>a</sup>

ESİN, U., "Tepecik Kazısı, 1968", *Keban Projesi 1968 Çalışmaları* (Ankara 1970), 147-158.

### Esin<sup>b</sup>

———, "Tepecik Kazısı, 1969", *Keban Projesi 1969 Çalışmaları* (Ankara 1971), 107-115.

### French

FRENCH, D., "Tille", *VIII. Kazı Sonuçları Toplantısı I* (Ankara 1986), 205-211.

Grayson

GRAYSON, A.K., *Assyrian Royal Inscriptions II* (Wiesbaden 1976).

Griffin

GRIFFIN, E.E., "The Middle and Late Bronze Age Pottery", *Korucutepe* 3, ed. M.N. van Loon (Amsterdam 1980), 3-126.

Guterbock <sup>a</sup>

GUTERBOCK, H.G., "Hittite Hieroglyphic Seal Impressions from Korucutepe", *Journal of Near Eastern Studies* XXXII, 1973, 135-144.

Guterbock <sup>b</sup>

———, "Hittite Hieroglyphic Seal Impressions", *Korucutepe* 3, ed. M.N. van Loon (Amsterdam 1980), 127-132.

Hauptmann <sup>a</sup>

HAUPTMANN, H., "Norşuntepe Kazıları, 1969", *Keban Projesi 1969 Çalışmaları* (Ankara 1971), 71-79.

Hauptmann <sup>b</sup>

———, "Norşun-Tepe. Historische Geographie und Ergebnisse der Grabungen 1968/69", *Istanbul Mitteilungen* 19-20, 1969/70, 21-78.

Hauptmann <sup>c</sup>

———, "Norşuntepe Kazıları, 1970", *Keban Projesi 1970 Çalışmaları* (Ankara 1972), 67-101.

Hauptmann <sup>d</sup>

———, "Norşuntepe Kazıları, 1971", *Keban Projesi 1971 Çalışmaları* (Ankara 1974), 71-82.

Karaca <sup>a</sup>

KARACA, Ö., "Pilot Höyük 1981 Kazıları", *IV. Kazı Sonuçları Toplantısı* (Ankara 1982), 69-81.

Karaca <sup>b</sup>

———, "Pilot Höyük 1982 Kazıları", *V. Kazı Sonuçları Toplantısı* (İstanbul 1983), 103-107.

Klengel

KLENGEL, H., "Die Hethiter und Isuwa", *Orbis Antiquus* 7, 1968, 63-76.

Koşay-Vary <sup>a</sup>

KOŞAY, H.Z., - VARY, H., *Pulur Kazısı 1960 Mevsimi Çalışmaları Raporu* (Ankara 1964).

Koşay-Vary <sup>b</sup>

———, *Güzelova Kazısı* (Ankara 1967).

Van Loon

VAN LOON, M., "Korucutepe Kazısı, 1969", *Keban Projesi 1969 Çalışmaları* (Ankara 1971), 47-56.

Van Loon-Buccelati

VAN LOON, M.N., - BUCCELATI, G., "Şikago ve Kalifornia Üniversiteleri 1968 Korucutepe Kazısı Raporu", *Keban Projesi 1968 Çalışmaları* (Ankara 1970), 75-87.

Luckenbill

LUCKENBILL, D.D., *Ancient Records of Assyria and Babylonia II* (Chicago 1927).

## Medvedskaya

MEDVEDSKAYA, I.N., *Iran: Iron Age*. BAR Int. series 126, 1982.

## Mellink

MELLINK, M.J., "Mita, Mushki and Phrygians", *Anadolu Araştırmaları*, H. Th. Bossert'in Hatırasına Armağan, 317-325.

## Meriggi

MERIGGI, P., "Una prima attestazione epicorica dei Moschi in Frigia", *Athenaeum* 42, 1964, 52 vdd.

## Morgan

MORGAN, J. de, *Mission Scientifique au Caucase I* (Paris 1889).

## Nizette-Godfroid

NIZETTE-GODFROID, J., "Remarques Stylistiques sur la Ceramique Protophrygienne Peinte", *L'Antiquité Classique* XLIV, 1975, 488-505.

## Özdoğan

ÖZDOĞAN, M., *Aşağı Fırat Havzası 1977 Yüzev Araştırmaları* (Ankara 1977).

## Pecorella

PECORELLA, P.E., *Malatya III: Rapporto Preliminare delle Campagne 1963-1968 il Livello eteo Imperiale e Quelli Neoetei* (Roma 1975).

## Pizchelaury

PIZCHELAURY, K., *Jungbronzezeitliche bis altereisenzeitliche Heiligtümer in Ost-Georgien* (München 1984).

## Postgate

POSTGATE, J.N., "Assyrian Texts and Fragments", *Iraq* XXV, 1973, 13-36.

Russel<sup>a</sup>

RUSSEL, H.F., *Pre-Classical Pottery of Eastern Anatolia*. BAR Int. series 85, 1980.

Russel<sup>b</sup>

———, "Shalmaneser's Campaign to Urartu in 856 B.C. and the Historical Geography of Eastern Anatolia According to the Assyrian Sources", *Anatolian Studies* XXXIV, 1984, 171-201.

## Saggs

SAGGS, H.W.F., "The Nimrud Letters, 1952-Part IV: The Urartian Frontier", *Iraq* XX, 1958, 182-212.

## Sams

SAMS, G.K., "The Early Phrygian Period at Gordion: Toward a Cultural Identity", *Source Notes in the History of Art: Special Issue: Phrygian Art and Archaeology* VII 3/4, 1988, 9-15.

Sevin<sup>a</sup>

SEVIN, V., "İmikuşağı Kazıları, 1982", *V. Kazı Sonuçları Toplantısı* (İstanbul 1983), 137-142.

Sevin<sup>b</sup>

———, "İmikuşağı Kazıları, 1983", *VI. Kazı Sonuçları Toplantısı* (İzmir 1984), 93-102.

Sevin<sup>c</sup>

———, "Malatya-Elazığ-Bingöl İlleri Yüzev Araştırması, 1985", *IV. Araştırma Sonuçları Toplantısı* (Ankara 1986), 279-300.

Sevin<sup>d</sup>

———, "Elazığ-Bingöl İlleri Yüzey Araştırması", *V. Araştırma Sonuçları Toplantısı II* (Ankara 1987), 1-44.

Sevin-Köroğlu

SEVİN, V., - KÖROĞLU, K., "İmikuşağı Kazıları, 1984", *VII. Kazı Sonuçları Toplantısı* (Ankara 1985), 163-179.

Sorokin

SOROKIN, V. S., "Vestiges d'un habitat préhistorique pres de Karmir Blour", *Sovietskaia Arkheologiia* 1958 no. 2, 149-163 (Rusça).

Winn

WINN, M., "The Early Iron Age Pottery", *Korucutepe* 3, ed. M. N. van Loon (Amsterdam 1980), 155-175.

Young

YOUNG, T. C., "The Iranian Migration into the Zagros", *Iran* 5, 1967, 11-34.

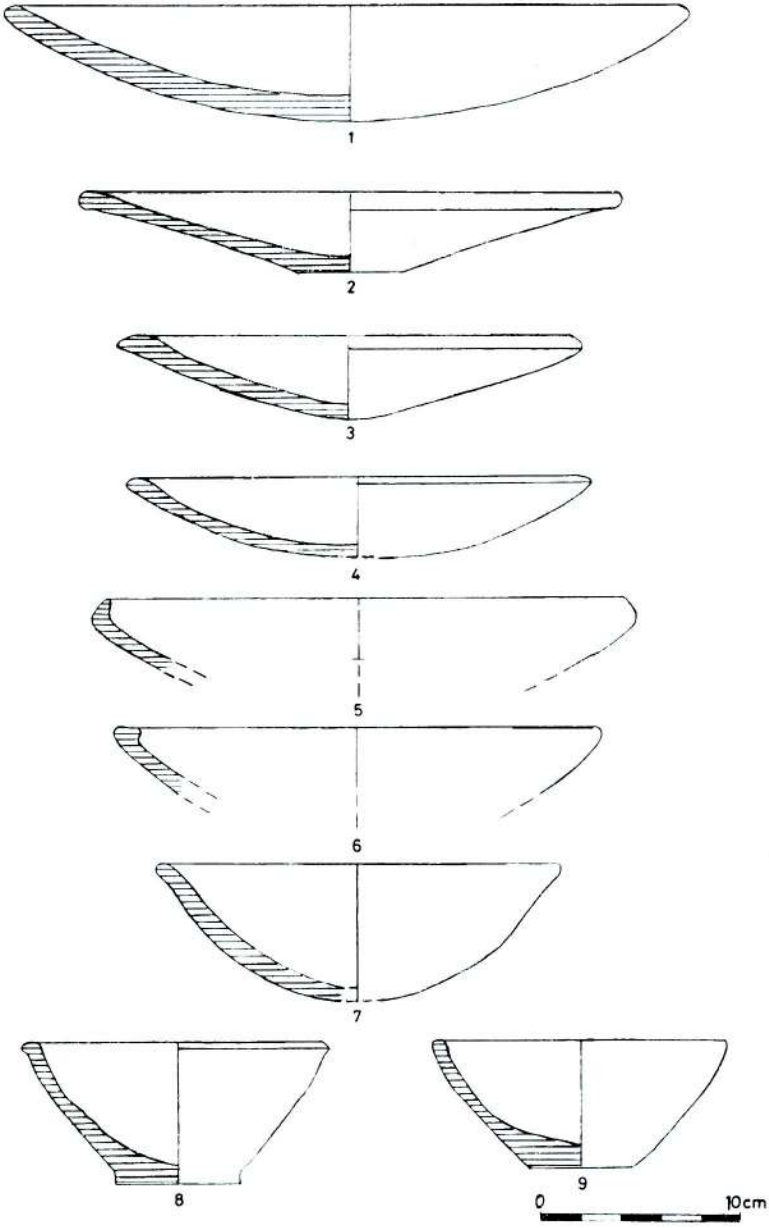

Res. 1 - İmikuşığı Son Tunç II dönemi seramikleri.

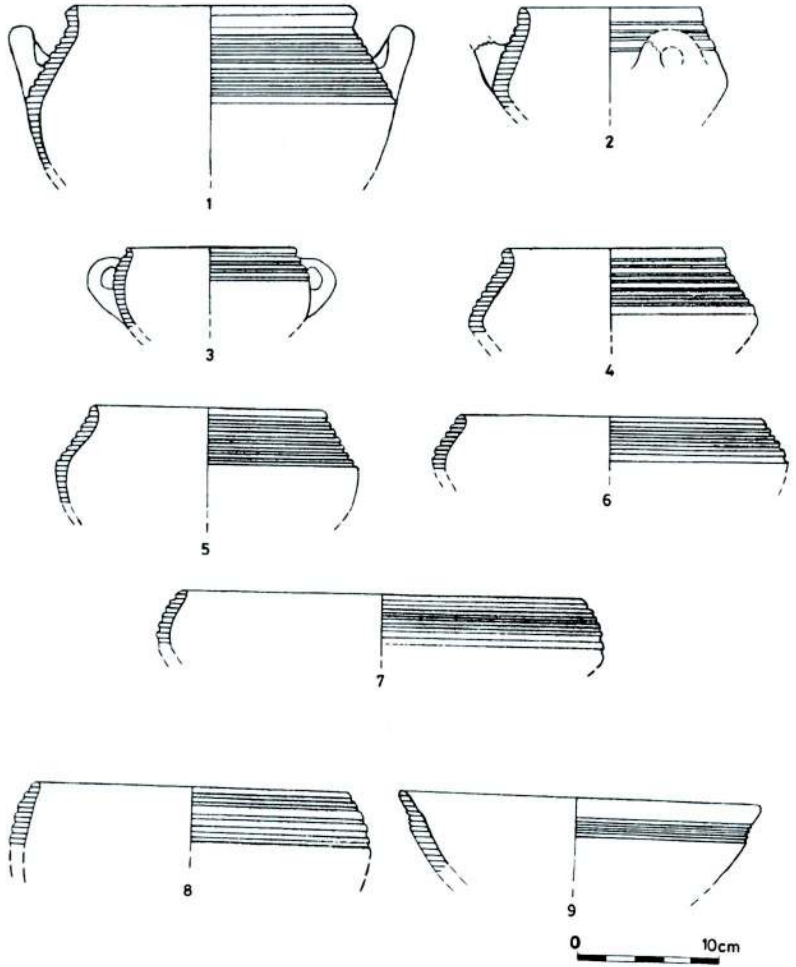

Res. 2 - İmikuşığı 6. yapı katı seramikleri.



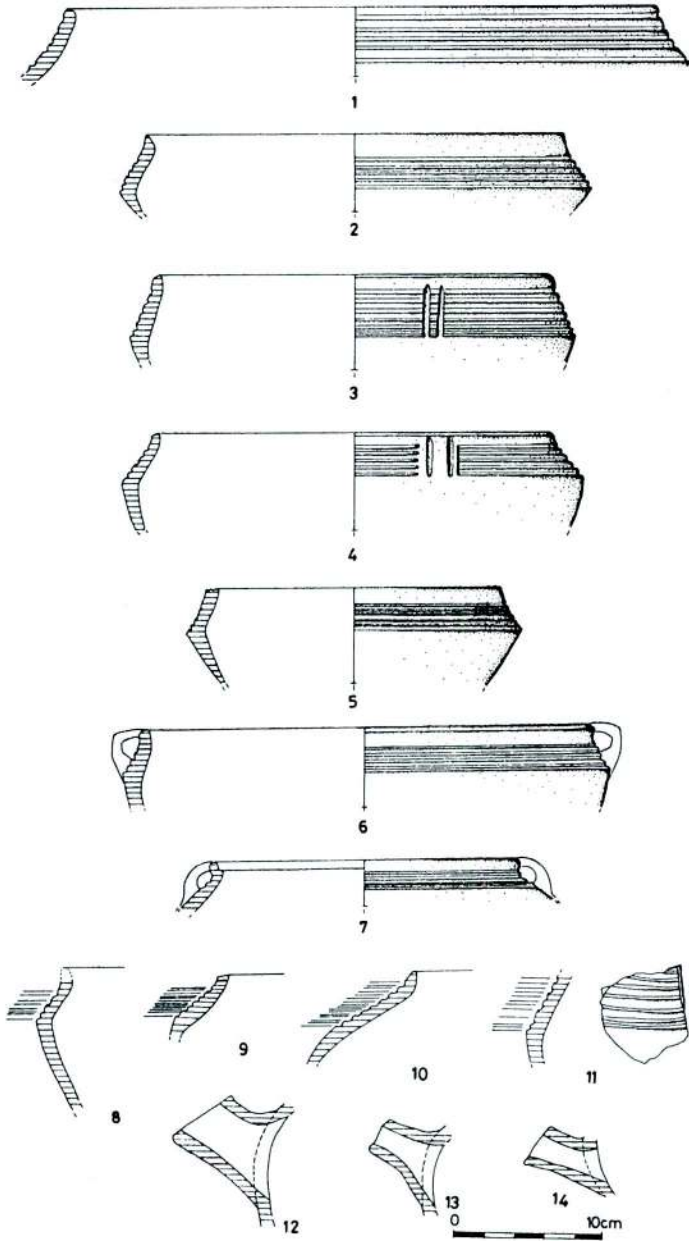

Res. 3 - Dilektepe Hüyükü Erken Demir Çağ seramikleri.

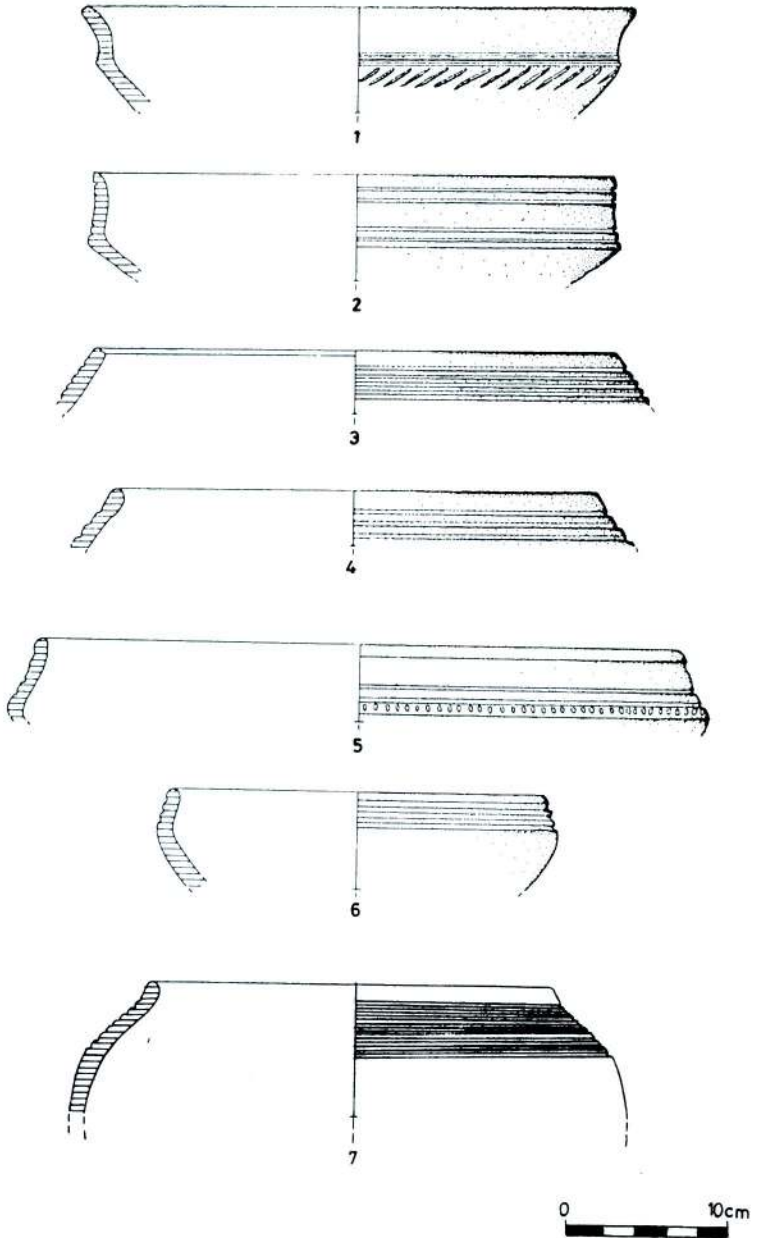

Res. 4 - Elazığ yöresi höyüklerinden Erken Demir Çağ seramikleri.

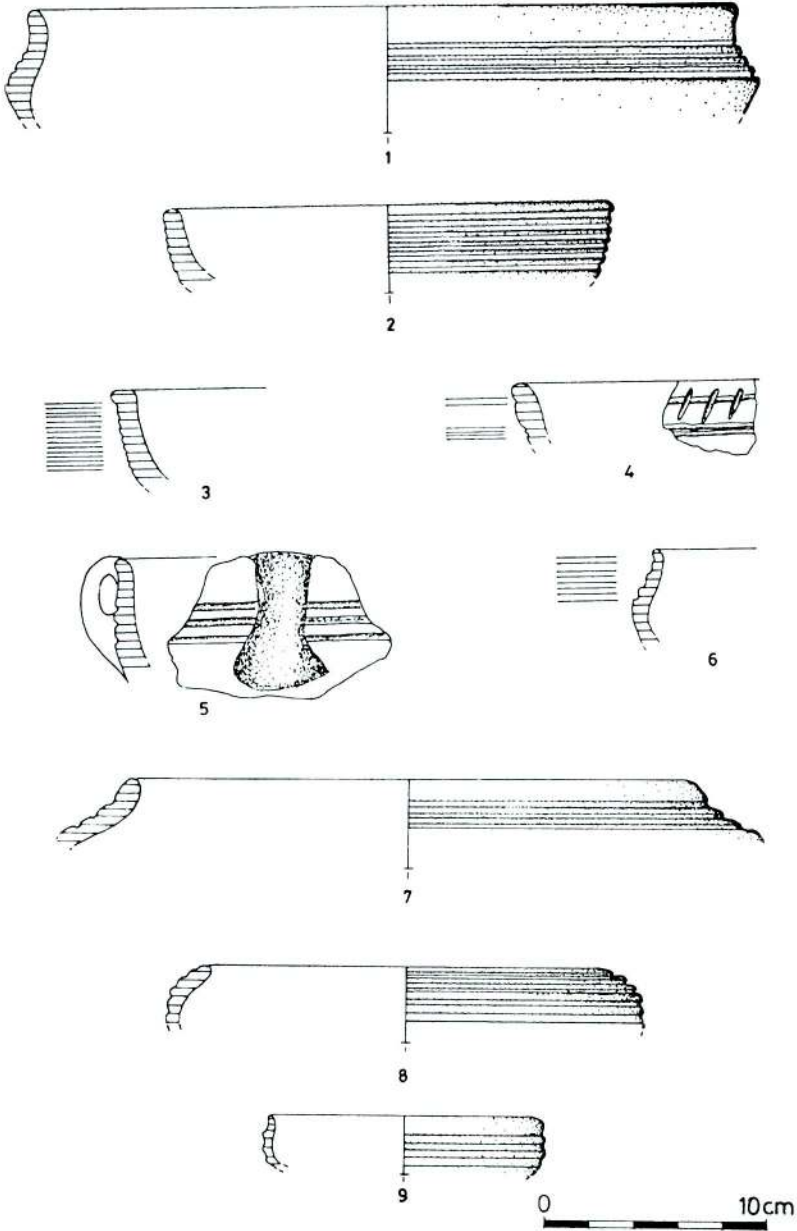

Res. 5 - Elazığ yöresi höyüklerinden Erken Demir Çağ seramikleri.

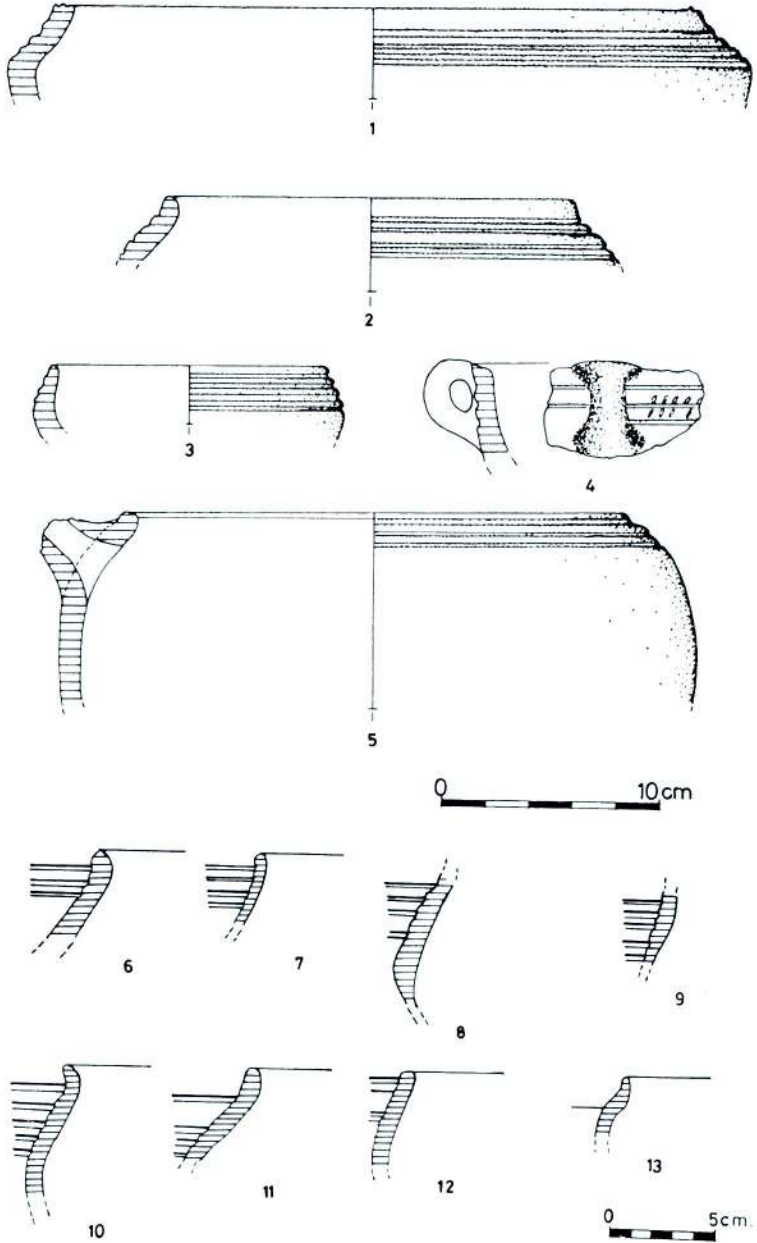

Res. 6 - Elazığ yöresinden Erken Demir (1-5) ve Orta Demir Çağ (6-13) seramikleri.

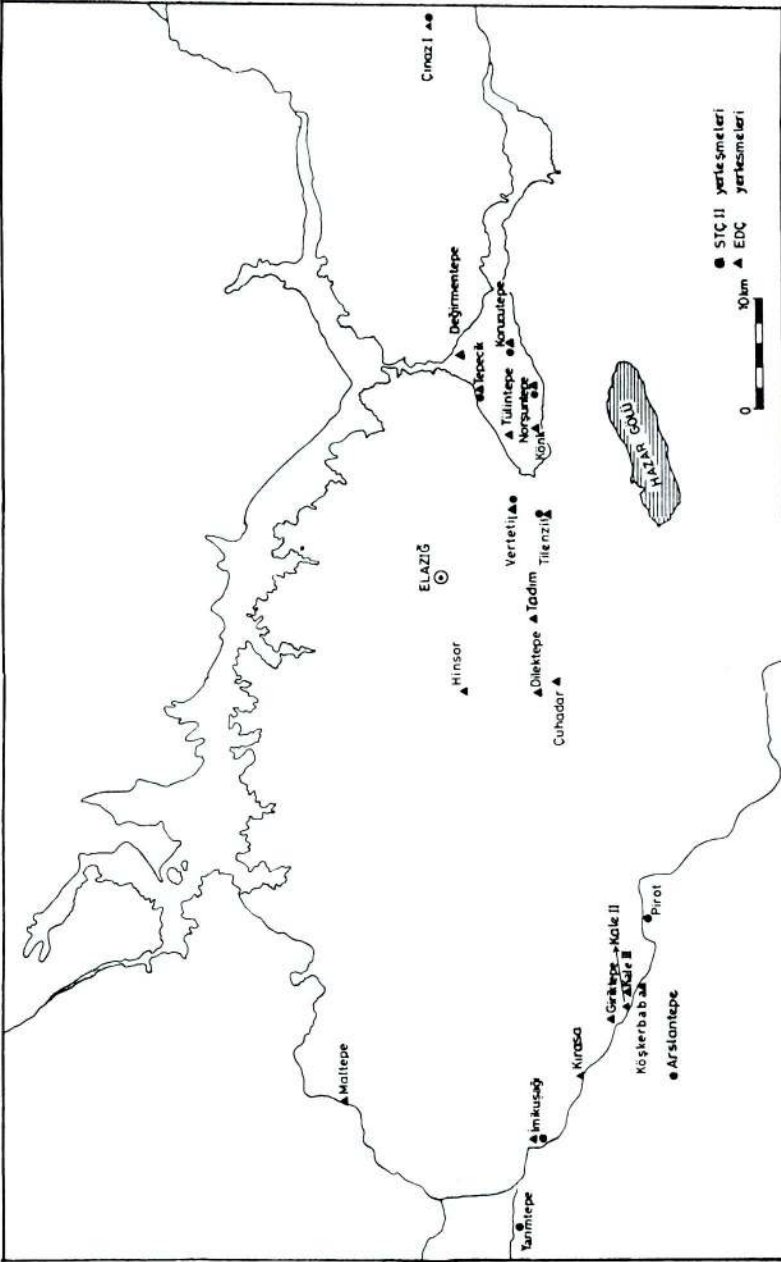

Res. 7 - Elazığ-Malatya bölgesi Son Tunç II ve Erken Demir Çağ merkezleri.

